

**RESOLUCIÓN RECTORAL N° 1897-2018-UNHEVAL**

Cayhuayna, 19 de diciembre de 2018.

Vistos los documentos que se acompañan en seis (06) folios y un (01) anillado;

**CONSIDERANDO:**

Que el Jefe de la Unidad de Organización y Métodos, con el Oficio N° 0207-2018-UNHEVAL/DUPyP-D/UOyM-J, dirigido a la Oficina de Planificación y Presupuesto, adjunta el Informe N° 011-2018/ILyHM-UNHEVAL, solicita aprobación del Manual de Gestión de Procesos y Procedimientos: Responsabilidad Social, Nivel 0; comunicando que fue revisado por la Mg. Filomena Ramos Chávez, Ex Directora de Responsabilidad Social Universitaria y posteriormente validado por la Dra. Clara Fernández Picón, Directora de Responsabilidad Social Universitaria; asimismo, recomienda que la Dirección de Responsabilidad Social Universitaria revise los ejes y sus lineamientos para los proyectos de Responsabilidad Social, así como el control y seguimiento de los proyectos de extensión universitaria y proyección social realizados en la UNHEVAL;

Que la Directora de la Oficina de Planificación y Presupuesto, con el Oficio N° 798-2018-UNHEVAL-OCPYP-D, sugiere se disponga la revisión respectiva por parte de la Comisión Consultiva de la Alta Dirección;

Que el Presidente de la Comisión Consultiva de la Alta Dirección, con el Oficio N° 311-2018-UNHEVAL-CCAD, comunica que habiendo revisado el expediente opina que se apruebe el MANUAL DE GESTIÓN DE PROCESOS Y PROCEDIMIENTOS: RESPONSABILIDAD SOCIAL (NIVEL 0);

Que el Rector remite el caso a Secretaria General con el Proveído N° 10921-2018-UNHEVAL-R, para que se emita la resolución correspondiente; y

Estando a las atribuciones conferidas al Rector por la Ley Universitaria N° 30220, por el Estatuto y el Reglamento de la UNHEVAL, la Resolución N° 050-2016-UNHEVAL-CEU, del 26.AGO.2016, del Comité Electoral Universitario, que proclamó y acreditó, a partir del 02.SET.2016 hasta el 01.SET.2021, a los representantes de la Alta Dirección y por la Resolución N° 2780-2016-SUNEDU-02-15.02, del 14.OCT.2016, que resolvió proceder a la inscripción de las firmas de las autoridades de la UNHEVAL en el Registro de Firma de Autoridades Universitarias, Instituciones y Escuelas de Educación Superior de la SUNEDU;

**SE RESUELVE:**

- 1° **APROBAR** el *Manual de Gestión de Procesos y Procedimientos: Responsabilidad Social (Nivel 0)*, presentado por la Unidad de Organización y Métodos y validado por la Dirección de Responsabilidad Social Universitaria, que forma parte de la presente Resolución.
- 2° **DISPONER** que la Jefatura de las Unidades de Organización y Métodos y la Dirección de Responsabilidad Social Universitaria adopten las acciones complementarias.
- 3° **DAR A CONOCER** esta Resolución a los órganos competentes.

Regístrese, comuníquese y archívese.



**DR. REYNALDO M. OSTOS MIRAVAL**  
RECTOR



**Abog. YERSELY R. FIGUEROA QUIÑONEZ**  
SECRETARIA GENERAL

**Distribución:**  
Rectorado-VRAcad.-VRInv.  
AL-OCI-Transparencia  
DIGA-OPyP-Calidad-DRSU  
UOM  
Archivo

Se transcribe a JU para >  
conocimiento y demás fines  
Abog. Yersely R. Figueroa Quiñonez  
SECRETARIA GENERAL

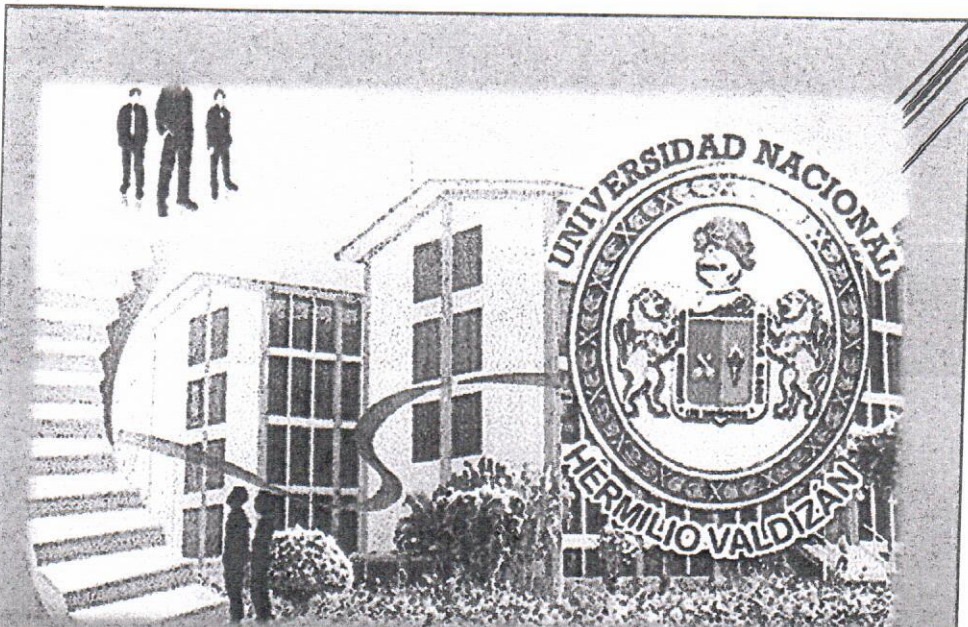

MANUAL DE GESTIÓN DE PROCESOS Y  
 PROCEDIMIENTOS:  
 RESPONSABILIDAD SOCIAL  
 (NIVEL 0)



MGPP - DE - PM3.  
 Versión 0.2.

**Revisado por:** Dr. Alejandro Ochoa Romero  
**Cargo:** Jefe de la Unidad de Organización y Métodos  
**Fecha:** Diciembre - 2018

**Firma:**  

 A handwritten signature in black ink over a circular official stamp. The stamp contains the text 'UNIVERSIDAD NACIONAL HERMILIO VALDIZÁN' and 'JEFE' in the center.

**Aprobado por:** Dra. Clara Fernández Picón  
**Cargo:** Directora de Responsabilidad Social Universitaria  
**Fecha:** Diciembre - 2018

**Firma:**  



 A handwritten signature in black ink over a circular official stamp. The stamp contains the text 'UNIVERSIDAD NACIONAL HERMILIO VALDIZÁN' and 'DIRECCIÓN' in the center.

*Oficina de Planificación y Presupuesto  
 Unidad de Organización de Métodos*

# RESPONSABILIDAD SOCIAL UNIVERSITARIA – UNHEVAL

## MANUAL GESTIÓN DE PROCESOS Y PROCEDIMIENTOS: RESPONSABILIDAD SOCIAL

VERSIÓN: 1.0

<p><b>Elaborado por:</b> Bach. Saúl Angel Escandón Munguía <b>Cargo:</b> Encargado de desarrollar los procesos <b>Fecha:</b> 28-12-2017</p>	<p><b>Firma</b></p> 
<p><b>Revisado por:</b> Mg. Filomena Ramos Chávez <b>Cargo:</b> Directora de Responsabilidad Social <b>Fecha:</b> 28-12-2017</p>	<p><b>Firma</b></p> 
<p><b>Aprobado por:</b> <b>Cargo:</b> <b>Fecha:</b></p>	<p><b>Firma</b></p>

## Índice

1. Introducción .....	3
2. Objetivo.....	3
3. Alcance .....	3
4. Términos, definiciones y siglas del proceso.....	3
a. Términos y definiciones:.....	3
b. Siglas en el Manual de Gestión de Procesos y Procedimientos:.....	4
5. Base legal .....	4
6. Diagrama de Bloques .....	5
7. Listado de Procesos .....	6
8. <b>MACRO PROCESO (NIVEL 0): RESPONSABILIDAD SOCIAL</b> .....	8
a. Ficha Técnica de Nivel 0 .....	8
b. Diagrama de Flujo de Nivel 0 .....	11
<b>8.1. PROCESO: PM3.1. Organización y Planificación de la Responsabilidad Social</b> <b>Universitaria.....</b>	<b>12</b>
a. Ficha técnica de Nivel 1 .....	12
a. Diagrama de Flujo de Nivel 1 .....	14
<b>8.2. PROCESO: PM3.2. Fomento y Promoción de la Responsabilidad Social</b> <b>Universitaria.....</b>	<b>15</b>
a. Ficha Técnica de Nivel 1 .....	15
b. Diagrama de Flujo de Nivel 1 .....	16
<b>8.3. PROCESO: PM3.3. Gestión y desarrollo de la Responsabilidad Social</b> <b>Universitaria.....</b>	<b>17</b>
a. Ficha Técnica de Nivel 1 .....	17
b. Diagrama de Flujo de Nivel 1 .....	19
<b>8.3.1. PROCESO: PM3.3.1 Responsabilidad Social en la Formación Académica.....</b>	<b>20</b>
a. Ficha Técnica de Nivel 2 .....	20
b. Diagrama de Nivel 1 .....	21
<b>8.3.2. PROCESO: PM3.3.2. Gestión de Proyectos de RSU.....</b>	<b>22</b>
a. Ficha Técnica de Nivel 2 .....	22
b. Diagrama de Flujo de Nivel 2 .....	24
<b>8.4. PROCESO: Difusión de la Responsabilidad Social Universitaria .....</b>	<b>25</b>
a. Ficha Técnica de Nivel 1 .....	25
b. Diagrama de Flujo de Nivel 2 .....	26
9. Ficha de Indicadores .....	27
9.1. Ficha de Indicador FI-PM3-1.....	27
9.2. Ficha de Indicador FI-PM3-2.....	27
9.3. Ficha de Indicador FI-PM3-3.....	28
9.4. Ficha de Indicador FI-PM3-4.....	28
9.5. Ficha de Indicador FI-PM3-5.....	29
9.6. Ficha de Indicador FI-PM3-6.....	29

## 1. Introducción

Mediante el Decreto Supremo N°004-2013-PCM se aprueba la Política Nacional de Modernización de la Gestión Pública, en el que se define los cinco pilares centrales de la modernización de la gestión pública, siendo la Gestión por Procesos, el tercer pilar, una gestión orientada al servicio del ciudadano que cambia el tradicional modelo de organización funcional y migra hacia una organización por procesos contenidos en las "cadenas de valor" de la entidad, para asegurar que los bienes y servicios públicos de su responsabilidad generen resultados e impactos positivos para el ciudadano, dados los recursos disponibles.

El presente Manual de Gestión de Procesos y Procedimientos del macro proceso misional: Responsabilidad Social es una herramienta fundamental para la modernización de la gestión de la Universidad Nacional Hermilio Valdizán de Huánuco. En este Manual se muestran los procesos y procedimientos que lo conforman. Así mismo tiene como objetivo estandarizar en un documento descriptivo y detallado las acciones que realiza la universidad, tiene un carácter instructivo e informativo y debe garantizar la comprensión por todos los involucrados en determinado proceso y facilitar la adaptación de nuevos trabajadores para el desarrollo de sus funciones. De igual forma guardar coherencia con los respectivos dispositivos legales y normas administrativas que regulan el funcionamiento de la entidad y sirven como elementos de análisis para la mejora continua de los procesos y la mejora de la comunicación al interior de la entidad.

## 2. Objetivo

Brindar a las Direcciones, Oficinas y Unidades de la Universidad Nacional Hermilio Valdizán un documento de consulta que provea información relevante sobre el proceso de Responsabilidad Social, a fin de contribuir a una mejor toma de decisiones para una gestión más efectiva.

## 3. Alcance

El ámbito de aplicación del presente manual corresponde a los Direcciones, Oficinas y Unidades involucradas en el proceso correspondiente.

## 4. Términos, definiciones y siglas del proceso

### a. Términos y definiciones:

**Responsabilidad Social Universitaria:** La Responsabilidad Social Universitaria (RSU), es la respuesta que tiene la Universidad para formar

ciudadanos responsables con su entorno, generadores de ideas creativas y comprometidos para ayudar a solucionar problemas sociales y ambientales.

**Grupos de interés:** Es un conjunto de personas, organizadas en torno a un interés común, con el fin de actuar conjuntamente en defensa del mismo.

**b. Siglas en el Manual de Gestión de Procesos y Procedimientos:**

<b>UNHEVAL</b>	Universidad Nacional Hermilio Valdizán
<b>PEI</b>	Plan Estratégico Institucional
<b>POI</b>	Plan Operativo Institucional
<b>RSU</b>	Responsabilidad Social Universitaria
<b>SINEACE</b>	Sistema Nacional de Evaluación y Acreditación y Certificación de la Calidad Educativa
<b>EU</b>	Extensión Universitaria
<b>PS</b>	Proyección Social
<b>DRSU</b>	Dirección de Responsabilidad Social Universitaria

**5. Base legal**

- Ley N°28112, Ley Marco de la Administración Financiera del Sector Público.
- Estatuto, aprobado con Resolución Asamblea Universitaria N°0001-2018-UNHEVAL
- Reglamento General, aprobado con Resolución Consejo Universitario N°0988-2017-UNHEVAL
- Reglamento de Organización y Funciones, aprobado con Resolución Rectoral N°1202-2018-UNHEVAL
- Plan Estratégico Institucional 2017 – 2019, aprobado mediante Resolución N°01359-2016-UNHEVAL
- Directiva para la Presentación y Realización de Proyectos y Actividades de Responsabilidad Social Universitaria de la UNHEVAL, aprobado con Resolución Consejo Universitario N°1449-2018-UNHEVAL
- Reglamento de Responsabilidad Social Universitaria de la UNHEVAL, aprobado con Resolución Consejo Universitario N°1449-2018-UNHEVAL

6. Diagrama de Bloques

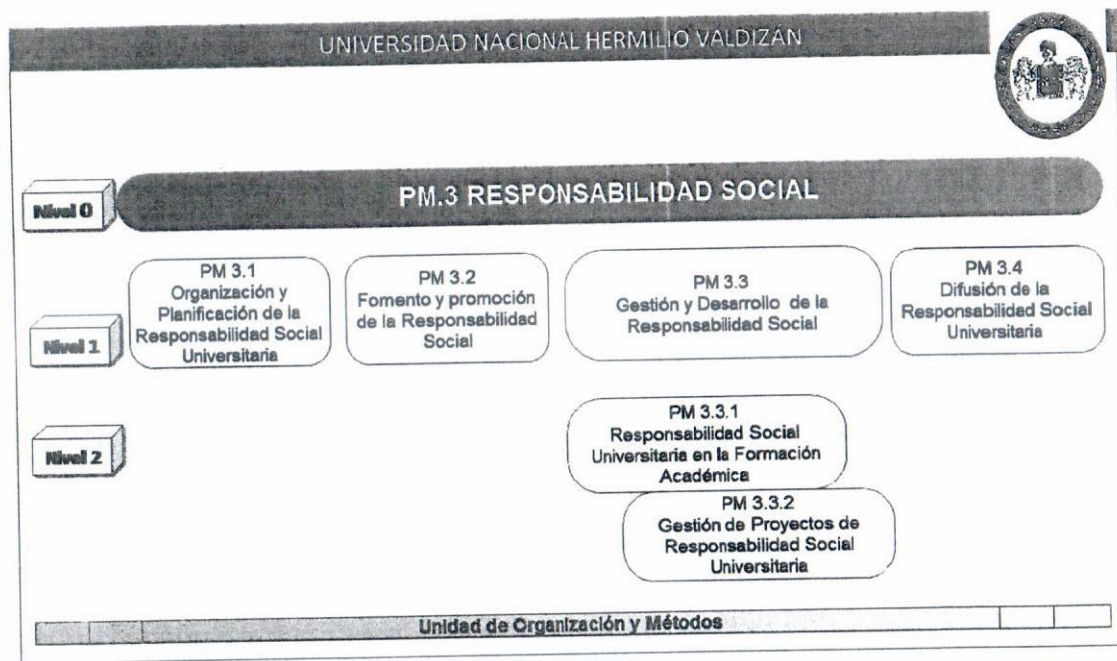

7. Listado de Procesos

MACROPROCESO (Nivel 0)		PROCESO (Nivel 1)		PROCESO (Nivel 2)	
Cód.	Nombre	Código	Nombre	Código	Nombre
PM3.	RESPONSABILIDAD SOCIAL	PM.3.1	Organización y Planificación de la Responsabilidad Social Universitaria		
		PM.3.2	Fomento y promoción de la Responsabilidad Social		
		PM.3.3	Gestión y Desarrollo de la Responsabilidad Social	PM.3.3.1	Responsabilidad Social Universitaria en la Formación Académica
				PM.3.3.2	Gestión de Proyectos de Responsabilidad Social Universitaria
PM.3.4	Difusión de la Responsabilidad Social Universitaria				





## Fichas Técnicas de procesos

## 8. MACRO PROCESO (NIVEL 0): RESPONSABILIDAD SOCIAL

### a. Ficha Técnica de Nivel 0



#### TÉCNICA DEL PROCESO NIVEL 0

1) Nombre	Responsabilidad Social	5) Clasificación	Misional
2) Código	PM.3	6) Responsable	Dirección de Responsabilidad Social Universitaria
3) Objetivo	Garantizar la planificación desarrollo y difusión de la Responsabilidad Social Universitaria	7) Áreas participantes	<ul style="list-style-type: none"> <li>• Jefaturas de las Unidades de RSU.</li> <li>• Vicerrectorado Académico</li> <li>• Director de RSU de Facultad</li> </ul>
4) Alcance	Abarca desde la gestión de la organización de los programas y proyectos Extensión Universitaria y Proyección Social hasta su difusión, y la evaluación y mejora continua de los procesos	8) Versión	0.2

DESCRIPCIÓN DEL PROCESO						
9) Proveedores	10) Entradas	11) Procesos Nivel 1			12) Salidas	13) Ciudadano o Destinatario de Bienes y Servicios
		Código	Identificación del Proceso	Responsable		
<ul style="list-style-type: none"> <li>• PE1 Direccionamiento Estratégico</li> </ul>	<ul style="list-style-type: none"> <li>• Plan operativo Institucional</li> </ul>	PM.3.1	Organización y Planificación de la Responsabilidad Social Universitaria	Dirección de Responsabilidad Social Universitaria	<ul style="list-style-type: none"> <li>• Políticas, normativas, lineamientos de RSU</li> </ul>	<ul style="list-style-type: none"> <li>• Dirección de RSU,</li> <li>• Facultades</li> </ul>
<ul style="list-style-type: none"> <li>• UNHEVAL, Grupos de interés (internos y externos), Aliados estratégicos</li> </ul>	<ul style="list-style-type: none"> <li>• Propuestas de proyectos y programas de Responsabilidad Social</li> </ul>				<ul style="list-style-type: none"> <li>• Proyectos y programas de RSU</li> <li>• Proyectos de convenio</li> </ul>	<ul style="list-style-type: none"> <li>• Dirección de RSU, Facultades</li> </ul>
<ul style="list-style-type: none"> <li>• PE3. Posicionamiento Institucional</li> </ul>	<ul style="list-style-type: none"> <li>• Informe de actores e instituciones en convenio con la UNHEVAL</li> </ul>				<ul style="list-style-type: none"> <li>• Oficio solicitando lista actores e Instituciones en convenio con la UNHEVAL</li> </ul>	<ul style="list-style-type: none"> <li>• PE3. Posicionamiento Institucional</li> </ul>
<ul style="list-style-type: none"> <li>• PM.3.1. Organización y Planificación de la Responsabilidad Social Universitaria</li> </ul>	<ul style="list-style-type: none"> <li>• Plan de trabajo de la Dirección de Responsabilidad Social Universitaria</li> </ul>	PM.3.2	Fomento y promoción de la Responsabilidad Social	Dirección de Responsabilidad Social Universitaria	<ul style="list-style-type: none"> <li>• Plan de trabajo de Responsabilidad Social Universitaria</li> </ul>	<ul style="list-style-type: none"> <li>• Facultades</li> <li>• PM3.2 Fomento y Promoción de la Responsabilidad Social Universitaria</li> </ul>
<ul style="list-style-type: none"> <li>• SINEACE, UNHEVAL</li> </ul>	<ul style="list-style-type: none"> <li>• Líneas de acreditación (SINEACE), estatuto, plan de estudios, modelo educativo y sílabo.</li> </ul>	PM.3.3	Gestión y Desarrollo de la Responsabilidad Social	Dirección de Responsabilidad Social Universitaria	<ul style="list-style-type: none"> <li>• Capacitaciones, y publicaciones (en medios audiovisuales, escritos, etc.) dando a conocer lineamientos, directivas, instrumentos, etc.</li> </ul>	<ul style="list-style-type: none"> <li>• Unidad académica</li> <li>• Unidad administrativa</li> <li>• Población en general</li> </ul>
	<ul style="list-style-type: none"> <li>• Capacitaciones, y publicaciones (en medios audiovisuales, escritos,</li> </ul>				<ul style="list-style-type: none"> <li>• Informe de competencias alineadas a Responsabilidad Social Universitaria en la E-A</li> </ul>	<ul style="list-style-type: none"> <li>• Dirección de Responsabilidad Social Universitaria</li> <li>• Facultades</li> </ul>
	<ul style="list-style-type: none"> <li>• Capacitaciones, y publicaciones (en medios audiovisuales, escritos,</li> </ul>				<ul style="list-style-type: none"> <li>• Informe de instrumentos</li> </ul>	

• PM3.2 Fomento y Promoción de la Responsabilidad Social Universitaria	etc.) dando a conocer lineamientos, directivas, instrumentos, etc.				• Informe de recursos didácticos	
• PM2. Formación profesional	• Silabo alineado a la Responsabilidad Social en la enseñanza aprendizaje				• Informe de culminación	
• Docente / DRSU	• Propuesta de Proyecto de RSU				• Informe de trabajos de RSU culminados	
• Docente	• Documento de aprobación				• Evaluación de proyecto RSU	• Docente
	• Informe Final				• Proyecto de RSU aprobado	• Docente / DRSU
• Dir. RSU Facultad	• Proyectos de RSU culminados satisfactoriamente				• Informe Final del proyecto de RSU	• Comunidad / Facultad
					• Evaluación del informe final	• Facultad
					• Datos almacenados al Sistema	• DRSU, Facultad
• PM.3.1. Organización y Planificación de la Responsabilidad Social Universitaria	• Plan de trabajo de la Dirección de Responsabilidad Social Universitaria	PM.3.4	Difusión de la Responsabilidad Social Universitaria	Dirección de Responsabilidad Social Universitaria	• Solicitud de diseño de medio publicitario	• PA9. Gestión de servicios académicos, culturales y productivos
• PA9. Gestión de servicios académicos, culturales y productivos	• Diseño de publicidad				• Información de evento o actividad	• PE3. Posicionamiento Institucional

IDENTIFICACIÓN DE RECURSOS CRÍTICOS PARA LA EJECUCIÓN Y CONTROL DEL PROCESO			
14) Requisitos Legales	15) Recursos	Infraestructura y Ambiente de trabajo	16) Documentos y Registros
<ul style="list-style-type: none"> <li>• Ley N°28112, Ley Marco de la Administración Financiera del Sector Público.</li> <li>• Estatuto, aprobado con Resolución Asamblea Universitaria N°0001-2018-UNHEVAL</li> <li>• Reglamento General, aprobado con Resolución Consejo Universitario N°0988-2017-UNHEVAL</li> <li>• Reglamento de Organización y Funciones, aprobado con Resolución Rectoral N°1202-2018-UNHEVAL</li> <li>• Plan Estratégico Institucional 2017 – 2019, aprobado mediante Resolución N°01359-2016-UNHEVAL</li> <li>• Directiva para la Presentación y Realización de Proyectos y Actividades de Responsabilidad Social Universitaria de la UNHEVAL, aprobado con Resolución Consejo Universitario N°1449-2018-UNHEVAL</li> <li>• Reglamento de Responsabilidad Social Universitaria de la UNHEVAL, aprobado con Resolución Consejo Universitario N°1449-2018-UNHEVAL</li> </ul>	R. Humanos: <ul style="list-style-type: none"> <li>• Director de RSU</li> <li>• Director de RSU Facultad</li> <li>• Jefe de oficina de EU y PS</li> <li>• Secretaria</li> <li>• Rector</li> <li>• CU</li> <li>• Vicerrector Académico</li> <li>• Secretaria General</li> </ul>	R. Infraestructura y Ambiente de trabajo <ul style="list-style-type: none"> <li>• Oficinas administrativas</li> <li>• Equipos informáticos: Computadoras e impresoras</li> <li>• Útiles de oficina</li> <li>• Portal web de la UNHEVAL y de RSU</li> </ul>	<ul style="list-style-type: none"> <li>• Proyectos y programas de RSU</li> <li>• Proyectos de convenio</li> <li>• Plan de trabajo de Responsabilidad Social Universitaria</li> <li>• Informe de estrategias para difusión de lineamientos, directivas, etc.</li> <li>• Informe de competencias alineadas a RSU en la enseñanza aprendizaje</li> <li>• Informe de culminación</li> <li>• Base de datos de gestión de proyectos</li> <li>• Proyecto de responsabilidad social</li> <li>• Información de evento o actividad</li> </ul>

EVIDENCIAS E INDICADORES DEL PROCESO

17) Indicadores

- PM3-1 Porcentaje de cumplimiento de actividades del Plan de Trabajo
- PM3-2 Eficacia del fomento y promoción de la RSU (estudiantes, docentes y personal administrativo)
- PM3-3 Porcentaje de cursos que involucran actividades de RS planteados por carrera profesional
- PM3-4 Porcentaje de proyectos de RSU difundidos
- PM3-5 Porcentaje de proyectos sostenibles
- PM3-6 Porcentaje de proyectos de Responsabilidad Social ejecutados por facultad

GESTION DE RIESGOS

18) Riesgos

19) Controles

- Perfiles de proyectos o programa no definidos
- Inadecuado registro de los avances de los proyectos de EU, PS

- Revisión de los ejes y sus lineamientos para los proyectos de RSU.
- Control y seguimiento de los proyectos de Extensión Universitaria y Proyección Social

b. Diagrama de Flujo de Nivel 0

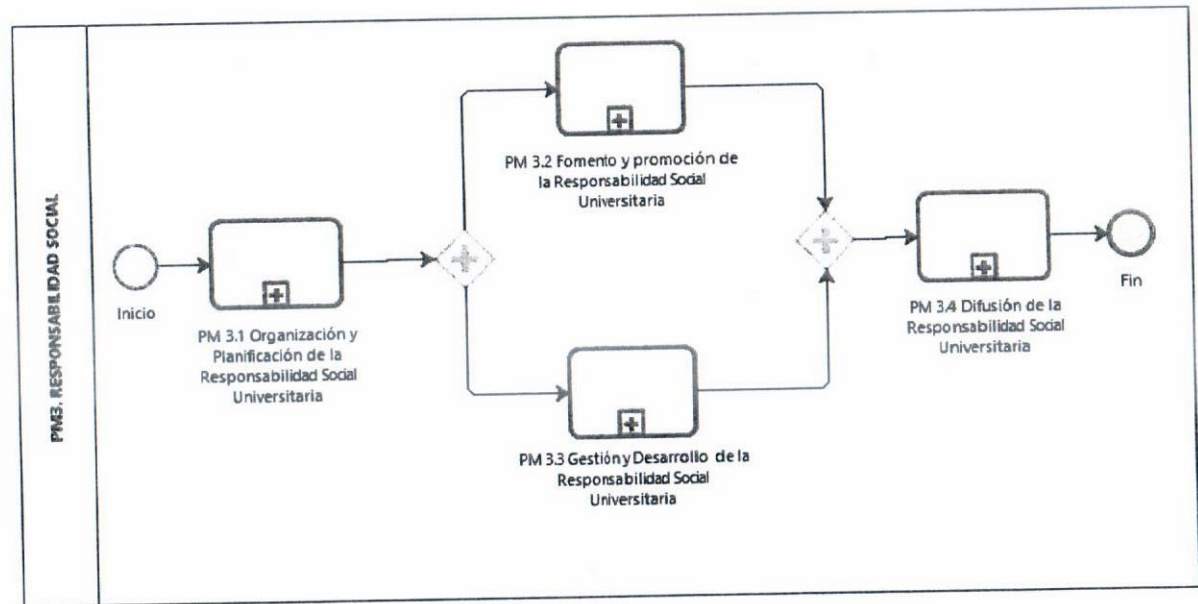

### 8.1. PROCESO: PM3.1. Organización y Planificación de la Responsabilidad Social Universitaria

#### a. Ficha técnica de Nivel 1



#### FICHA DE PROCEDIMIENTO

1) Nombre	Organización y Planificación de la Responsabilidad Social Universitaria
2) Objetivo	Definir políticas y actualizar el cronograma de actividades de Responsabilidad Social Universitaria
3) Alcance	Desde la definición de las normativas en la dirección hasta la adaptación y/o ajustes del mismo en las facultades
4) Proceso	Responsabilidad Social
5) Código	PM.3.1
6) Versión	0.2

7) Proveedores	8) Entradas / Insumos	9) Salidas	10) Usuarios / Clientes
• PE1.3 Formulación, aprobación y difusión del POI	• Plan operativo Institucional	• Políticas, normativas, lineamientos de RSU	• Dirección de RSU, • Facultades
• UNHEVAL, Grupos de interés (internos y externos), Aliados estratégicos	• Propuestas de proyectos y programas de Responsabilidad Social	• Proyectos y programas de RSU • Proyectos de convenio • Oficio solicitando lista actores e Instituciones en convenio con la UNHEVAL	• Dirección de RSU, Facultades • PE3.1.1. Gestión de convenios
• PE3.1.1. Gestión de convenios	• Informe de actores e instituciones en convenio con la UNHEVAL	• Plan de trabajo de Responsabilidad Social Universitaria	• Facultades • PM3.2 Fomento y Promoción de la Responsabilidad Social Universitaria

11) Nro.	12) Código de la actividad	13) Nombre de la actividad	14) Descripción	15) Nombre del puesto ejecutor	16) Número correlativo del puesto	17) Órgano y Unidad Orgánica ejecutora	18) Registro de ejecución	19) Tiempo
1	PM.3.1.1	Definir políticas, normativas, lineamientos de RSU	Al principio (o antes) del año académico la Dirección de Responsabilidad Social Universitaria encabezado por el director definen las políticas, objetivos y actividades de RSU.	• Director de la DRSU		• Dirección de Responsabilidad Social Universitaria	• Políticas, normativas, lineamientos	2400

11) Nro.	12) Código de la actividad	13) Nombre de la actividad	14) Descripción	15) Nombre del puesto ejecutor	16) Número correlativo del puesto	17) Órgano y Unidad Orgánica ejecutora	18) Registro de ejecución	19) Tiempo
2	PM.3.1.2	Solicitar lista actores e instituciones en convenio con la UNHEVAL	El encargado redacta un oficio solicitando la lista de actores e instituciones en convenio con la UNHEVAL, una vez que este correctamente redactado el documento el director lo firma, y solicita se derive al área correspondiente	• Director de la DRSU • Secretaria		• Dirección de Responsabilidad Social Universitaria	• Oficio solicitando lista actores e instituciones en convenio con la UNHEVAL	45
3	PM.3.1.3	Recepcionar y registrar lista actores e instituciones en convenio con la UNHEVAL	La secretaria recepciona el oficio y lo registra en una base de datos de Excel para su control y monitoreo e inmediatamente lo deriva al interesado.	• Secretaria		• Dirección de Responsabilidad Social Universitaria	• Formato Microsoft Excel	30
4	PM.3.1.4	Definir proyectos y programas de RSU	Identificar Los proyectos institucionales de Responsabilidad social viables que se desarrollarán el presente año.	• Director de la DRSU • Jefe de la Unidad de extensión Cultural • Jefe de la Unidad de Proyección social		Dirección de Responsabilidad Social Universitaria	• Proyectos y programas de RSU • Proyectos de convenio	480
5	PM.3.1.5	Identificar a las partes interesadas y/o actores	Junto a Cooperación Técnica Internacional se identificarán a las instituciones y personas interesadas que apoyarán el desarrollo de los proyectos de RSU	• Director de la DRSU • Jefe de la Unidad de extensión Cultural • Jefe de la Unidad de Proyección social • Jefe de la Unidad de Convenios		• Dirección de la DRSU • Unidad de Convenios	• Informe de proyectos de convenio	480
6	PM.3.1.6	Elaborar Plan de trabajo	El plan de trabajo contemplará el plan de comunicación; fomento y promoción de los proyectos de responsabilidad social Universitaria e insertarlos en el Plan Operativo Institucional. Así como las actividades, eventos, etc., que se realizarán	• Director de la DRSU • Jefe de la Unidad de extensión Cultural • Jefe de la Unidad de Proyección social		• Dirección de Responsabilidad Social Universitaria	• Plan de trabajo de Responsabilidad Social Universitaria	480
7	PM.3.1.7	Adaptar los objetivos, metas, indicadores e instrumentos de la RSU	Cada facultad adaptará los instrumentos, metas, indicadores, etc. de acuerdo a la naturaleza de la carrera.	Dir. RS Facultad		Facultad y Unidad de RSU		480
TOTAL								4395
TOTAL, DE DÍAS APROXIMADOS								9

a. Diagrama de Flujo de Nivel 1

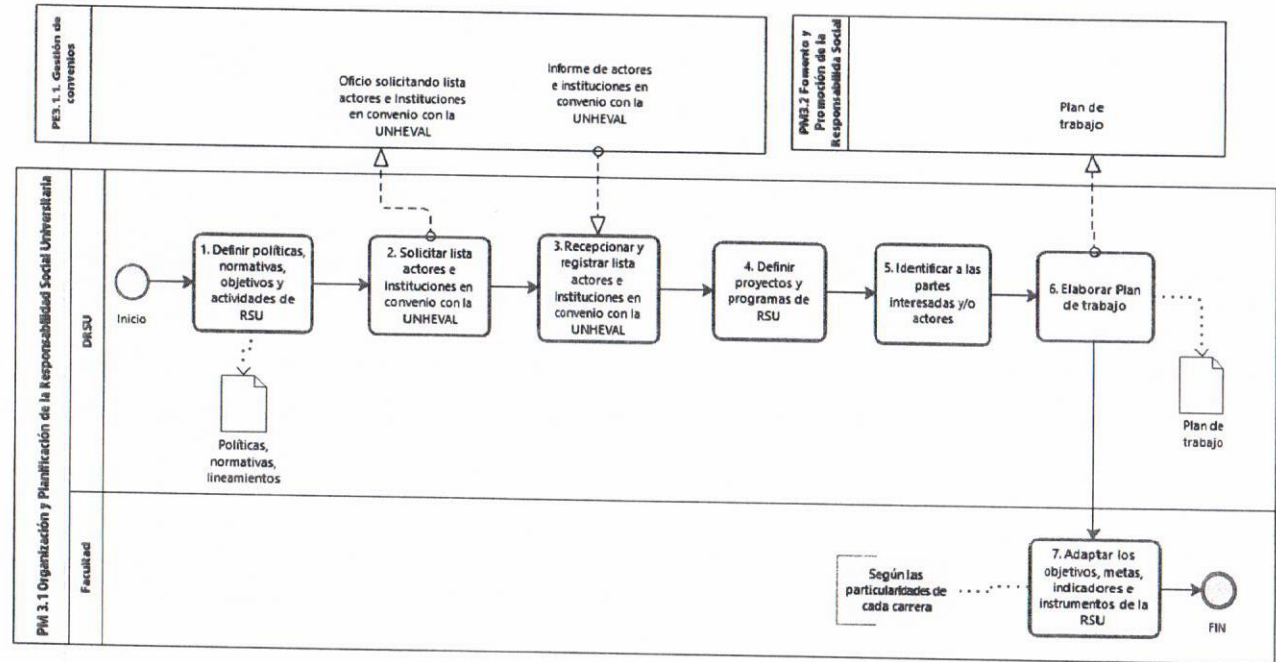



## 8.2. PROCESO: PM3.2. Fomento y Promoción de la Responsabilidad Social Universitaria

### a. Ficha Técnica de Nivel 1



#### FICHA DE PROCEDIMIENTO

1) Nombre	Fomento y Promoción de la Responsabilidad Social Universitaria
2) Objetivo	Fomentar y promocionar la importancia de la Responsabilidad Social Universitaria antes del desarrollo de los proyectos a fin de que todos los involucrados conozcan el correcto desarrollo de un proyecto de RSU
3) Alcance	Desde la elaboración de un plan de comunicación hasta el análisis de sus resultados
4) Proceso	Responsabilidad Social
5) Código	PM.3.2
6) Versión	0.2

7) Proveedores	8) Entradas / Insumos	9) Salidas	10) Usuarios /Clientes
• PM.3.1. Organización y Planificación de la Responsabilidad Social Universitaria	• Plan de trabajo de la Dirección de Responsabilidad Social Universitaria	• Capacitaciones, y publicaciones (en medios audiovisuales, escritos, etc.) dando a conocer lineamientos, directivas, instrumentos, etc.	• Unidad académica • Unidad administrativa • Población en general

11) Nro	12) Código de la actividad	13) Nombre de la actividad	14) Descripción	15) Nombre del puesto ejecutor	16) Número correlativo del puesto	17) Organo y Unidad Orgánica ejecutora	18) Registro de ejecución	19) Tiempo
1	PM.3.2.1	Diseñar estrategias para dar a conocer los lineamientos, directivas entre otros documentos	Los involucrados deben de diseñar estrategias para dar a conocer los lineamientos, directivas e instrumentos de caso ser necesario actualizar y mejorar con los que se cuenta la UNHEVAL respecto a RSU	• Director de la DRSU • Jefe de la Unidad de extensión Cultural • Jefe de la Unidad de Proyección S.		Dirección de Responsabilidad Social Universitaria	• Informe de estrategias para difusión de lineamientos, directivas, etc.	480
2	PM.3.2.2	Publicar el plan de trabajo	Publicar el plan de trabajo y cambios realizados para el presente año en los medios de difusión disponible. <b>¿Existen cambios en los reglamentos de RSU?</b> <b>Si:</b> Continúa con la siguiente actividad <b>No:</b> Continúa con la actividad N°4	• Director de la DRSU • Jefe de la Unidad de extensión Cultural • Jefe de la Unidad de Proyección social		Dirección de Responsabilidad Social Universitaria		48
3	PM.3.2.3	Capacitar a los involucrados	El responsable designado será el encargado de capacitar a los involucrados sobre los cambios en los reglamentos de RSU.	• Director de la DRSU		Dirección de Responsabilidad Social Universitaria	• Lista de participantes de la capacitación	480
4	PM.3.2.4	Evaluar la eficacia del fomento y promoción	Una vez que se haya finalizado la charla o capacitación se evaluará la eficacia del fomento con el fin de conocer el porcentaje de la población objetivo que conoce sobre las actividades de Responsabilidad Social	• Director de la DRSU • Jefe de la Unidad de extensión Cultural • Jefe de la Unidad de Proyección social		Facultad y Unidad de Responsabilidad Social	• Resultados del fomento y promoción	4800
TOTAL								5808
TOTAL, DE DÍAS APROXIMADOS								12

b. Diagrama de Flujo de Nivel 1

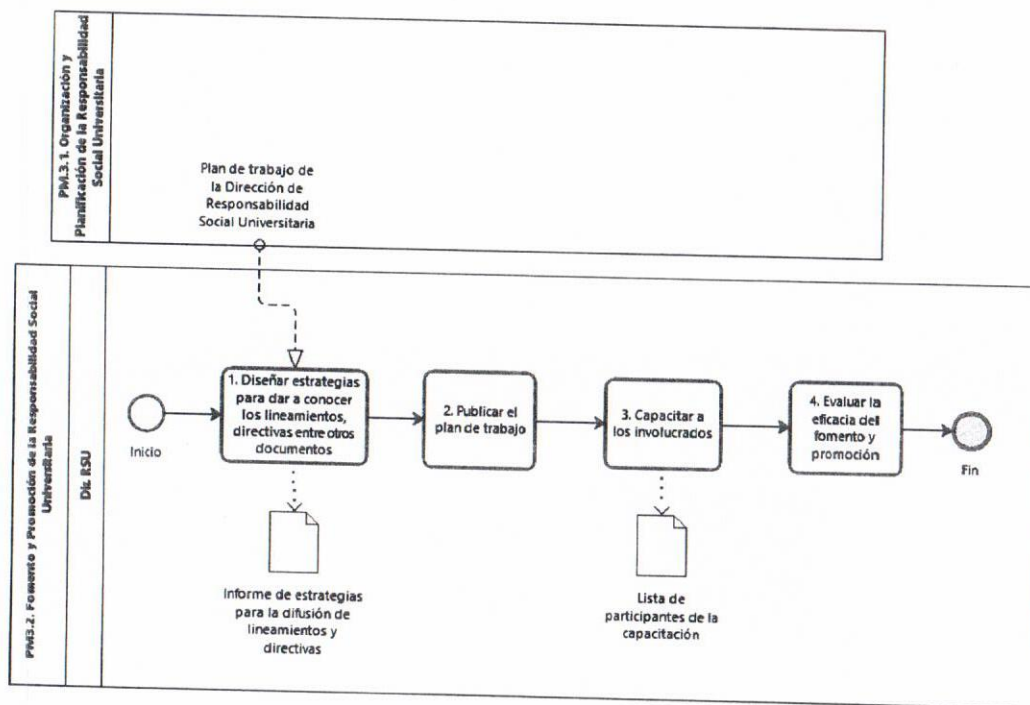

### 8.3. PROCESO: PM3.3. Gestión y desarrollo de la Responsabilidad Social Universitaria

#### a. Ficha Técnica de Nivel 1



#### FICHA TÉCNICA DEL PROCESO NIVEL 1

1) Nombre	Gestión y desarrollo de la Responsabilidad Social Universitaria	5) Clasificación	Misional
2) Código	PM.3.3	6) Responsable	Dirección de Responsabilidad Social Universitaria
3) Objetivo	Desarrollar los proyectos de Responsabilidad Social Universitaria y monitorear los mismos	7) Áreas participantes	Facultades
4) Alcance	Dirección de RSU y Facultades	8) Versión	0.2

DESCRIPCIÓN DEL PROCESO							
9) Proveedores	10) Entradas	Código	11) Procesos Nivel 1 Identificación del Proceso	Responsable	12) Salidas	13) Ciudadano o Destinatario de Bienes y Servicios	
• SINEACE, UNHEVAL	• Líneas de acreditación (SINEACE), estatuto, plan de estudios, modelo educativo y sílabo.	PM.3.3.1	Responsabilidad Social en la Formación Académica	Dirección de Responsabilidad Social Universitaria	• Informe de competencias alineadas a Responsabilidad Social Universitaria en la E-A	• Dirección de Responsabilidad Social Universitaria • Facultades	
• PM3.2 Fomento y Promoción de la Responsabilidad Social Universitaria	• Capacitaciones, y publicaciones (en medios audiovisuales, escritos, etc.) dando a conocer lineamientos, directivas, instrumentos, etc.				• Informe de instrumentos		
• PM2.3.2 Gestión de Plan académico	• Sílabo alineado a la Responsabilidad Social en la enseñanza aprendizaje				• Informe de recursos didácticos		
• Docente / DRSU	• Propuesta de Proyecto de RSU	PM.3.3.2	Gestión de Proyectos de Responsabilidad Social Universitaria	Dirección de Responsabilidad Social Universitaria	• Informe de culminación	• Docente	
• Docente	• Documento de aprobación				• Informe de trabajos de RSU culminados	• Proyecto de RSU aprobado	• Docente / DRSU
• Dir. RSU Facultad	• Informe Final				• Evaluación de proyecto RSU	• Informe Final del proyecto de RSU	• Comunidad / Facultad
	• Proyectos de RSU culminados satisfactoriamente				• Evaluación del informe final	• Facultad	
					• Datos almacenados al Sistema	• DRSU, Facultad	

IDENTIFICACIÓN DE RECURSOS CRÍTICOS PARA LA EJECUCIÓN Y CONTROL DEL PROCESO

15) Recursos			
14) Requisitos Legales	Recursos Humanos	Infraestructura y Ambiente de trabajo	16) Documentos y Registros
<ul style="list-style-type: none"> <li>• Normas técnicas de gestión (Estatuto y ROF)</li> <li>• Reglamento de RSU</li> <li>• Reglamento de Proyección Social</li> <li>• Directiva N°001-2014-UNHEVAL: "Creación del Centro de EU y PS- de Las Facultades (CEUPS-F) y designación del Director"</li> </ul>	<ul style="list-style-type: none"> <li>• Director de RSU</li> <li>• Jefe de oficina RSU</li> <li>• Jefe de unidades</li> <li>• Vicerrector Académico</li> <li>• Secretarías</li> <li>• Conserjes</li> <li>• Rectorado, CU</li> <li>• Secretaria General</li> </ul>	<ul style="list-style-type: none"> <li>• Oficinas administrativas</li> <li>• Equipos informáticos: Computadoras e impresoras</li> <li>• Útiles de oficina</li> <li>• Portal web de la UNHEVAL y de RSU</li> </ul>	<ul style="list-style-type: none"> <li>• Informe de competencias alineadas a RSU en la enseñanza aprendizaje</li> <li>• Informe de culminación</li> <li>• Base de datos de gestión de proyectos</li> <li>• Proyecto de responsabilidad social</li> </ul>

EVIDENCIAS E INDICADORES DEL PROCESO

17) Indicadores
<ul style="list-style-type: none"> <li>• PM3-5 Porcentaje de proyectos sostenibles</li> <li>• PM3-6 Porcentaje de proyectos de Responsabilidad Social ejecutados por facultad</li> </ul>

GESTION DE RIESGOS

18) Riesgos	19) Controles
<ul style="list-style-type: none"> <li>• La no oportuna entrega de informes de avance e informes finales de los proyectos de RSU</li> </ul>	<ul style="list-style-type: none"> <li>• Implementación de lineamientos para la ejecución de proyectos de RSU</li> </ul>

b. Diagrama de Flujo de Nivel 1

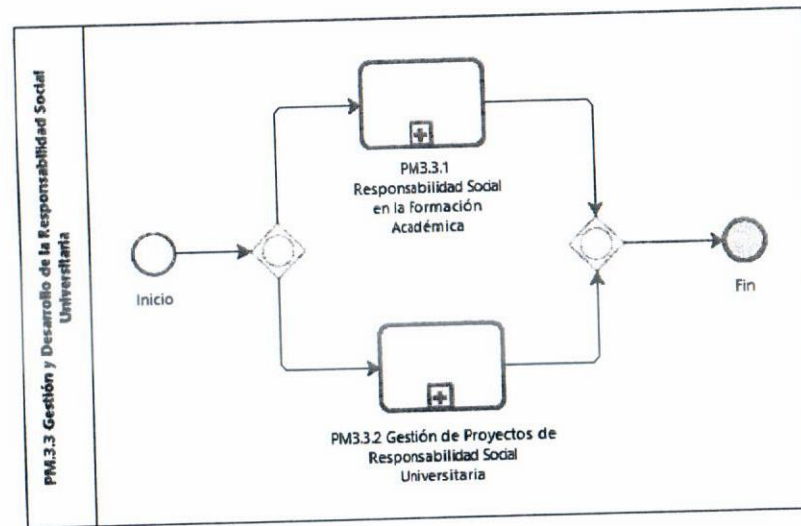

**8.3.1. PROCESO: PM3.3.1 Responsabilidad Social en la Formación Académica**  
**a. Ficha Técnica de Nivel 2**



**FICHA DE PROCEDIMIENTO**

1) Nombre	Responsabilidad Social en la Formación Académica
2) Objetivo	Desarrollar Responsabilidad Social Universitaria en la formación académica (desde los cursos)
3) Alcance	Desde la revisión de competencias de RSU hasta la culminación de proyectos
4) Proceso	Gestión y Desarrollo de la Responsabilidad Social Universitaria
5) Código	PM.3.3.1
6) Versión	0.2

7) Proveedores	8) Entradas / Insumos	9) Salidas	10) Usuarios /Clientes
• SINEACE, UNHEVAL	• Líneas de acreditación (SINEACE), estatuto, plan de estudios, modelo educativo y sílabo.	• Informe de competencias alineadas a Responsabilidad Social Universitaria en la E-A	• Dirección de Responsabilidad Social Universitaria • Facultades
• PM3.2 Fomento y Promoción de la Responsabilidad Social Universitaria	• Capacitaciones, y publicaciones (en medios audiovisuales, escritos, etc.) dando a conocer lineamientos, directivas, instrumentos, etc.	• Informe de instrumentos	
• PM2.3.2 Gestión de Plan académico	• Sílabo alineado a la Responsabilidad Social en la enseñanza aprendizaje	• Informe de recursos didácticos	
• Docente de la UNHEVAL	• Actividades de Responsabilidad Social Universitaria	• Informe de culminación	
		• Informe de trabajos de RSU culminados	

11) Nro	12) Código de la actividad	13) Nombre de la actividad	14) Descripción	15) Nombre del puesto ejecutor	16) Numero correlativo del puesto	17) Organo y Unidad Orgánica ejecutora	18) Registro de ejecución	19) Tiempo
1	PM.3.3.1	Revisar competencias de RSU, plan de Estudios y Sílabo	Sincronizar las competencias de los cursos con las líneas de acreditación respecto a Responsabilidad Social Universitaria	• Docente		Facultad Unidad de RSU	• Informe de competencias alineadas a RSU en la enseñanza aprendizaje	480
2	PM.3.3.2	Recepcionar y difundir Instrumentos, Metodologías y estrategias de evaluación de RSU	Los docentes indican como se evaluarán los proyectos de RSU	• Docente		Facultad Unidad de RSU	• Instrumentos, Metodologías y estrategias de evaluación de RSU	960
3	PM.3.3.3	Elaborar diseño de recursos didácticos	Los docentes diseñan recursos didácticos para la ejecución de proyectos RSU desde los cursos e Inter facultades.	• Docente		Facultad Unidad de RSU	• Informe de culminación	480
4	PM.3.3.4	Ejecutar de actividades de RSU	Docentes y estudiantes desarrollan RS como parte del curso.	• Docente		Facultad Unidad de RSU	• Informe de trabajos de RSU culminados	4800
5	PM.3.3.5	Enviar informe de actividades de RSU realizadas	La facultad mediante un informe dará a conocer a DRSU los proyectos de RSU en E-A culminados satisfactoriamente.	• Dir. RSU Facultad		Facultad Unidad de RSU	• Informe de culminación	45
6	PM.3.3.6	Adjuntar informes de las actividades culminadas a la BD de RSU	En la Dirección de RSU se adjunta a la Base de datos los proyectos culminado	• Director • Secretaria		Dirección de RSU	• Base de datos de gestión de proyectos	480
TOTAL								525
TOTAL, DE DÍAS APROXIMADOS								15

b. Diagrama de Nivel 1

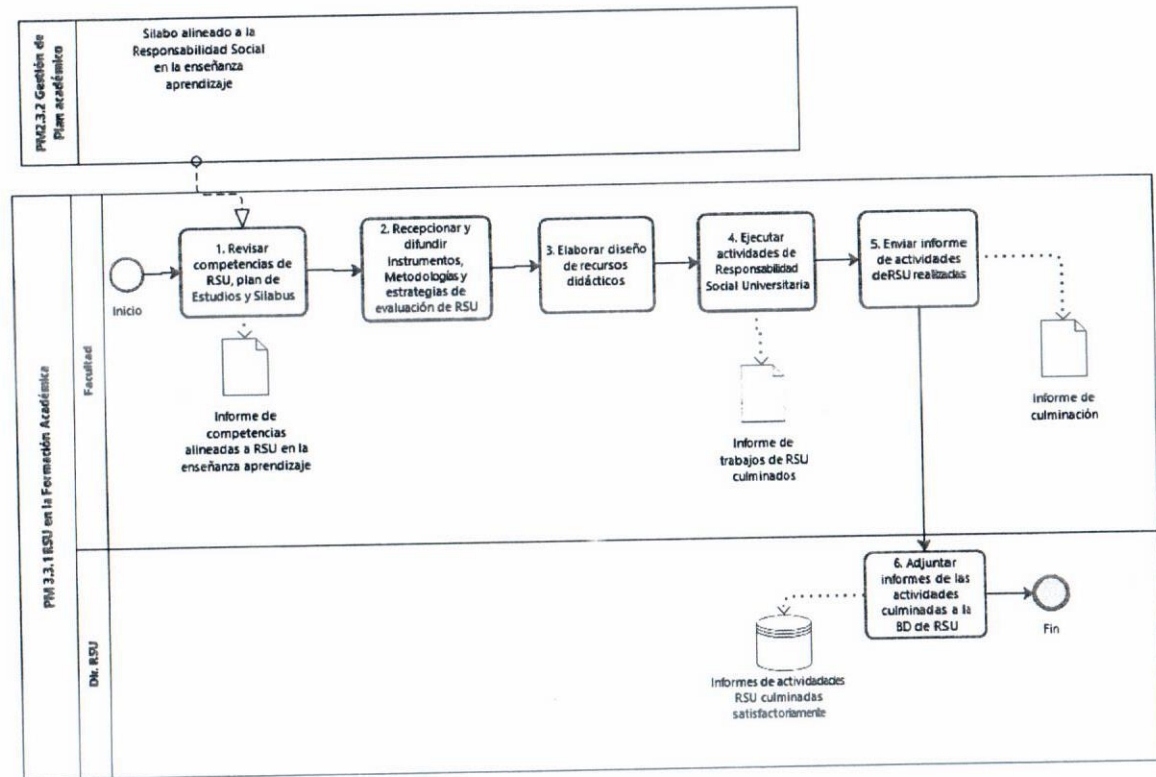

### 8.3.2. PROCESO: PM3.3.2. Gestión de Proyectos de RSU

#### a. Ficha Técnica de Nivel 2



#### FICHA DE PROCEDIMIENTO

1) Nombre	Gestión de Proyectos de RSU
2) Objetivo	Desarrollar los proyectos de Responsabilidad Social Universitaria (por facultades o Inter facultades)
3) Alcance	Desde la identificación de los ejes del proyecto de RSU hasta su culminación y entrega de resolución
4) Proceso	Gestión y Desarrollo de la Responsabilidad Social Universitaria
5) Código	PM.3.3.2
6) Versión	02

7) Proveedores		8) Entradas / Insumos		9) Salidas		10) Usuarios /Clientes	
• Docente / DRSU		• Propuesta de Proyecto de RSU		• Evaluación de proyecto RSU		• Docente	
• Docente		• Documento de aprobación		• Proyecto de RSU aprobado		• Docente / DRSU	
		• Informe Final		• Informe Final del proyecto de RSU		• Comunidad / Facultad	
• Dir. RSU Facultad		• Proyectos de RSU culminados satisfactoriamente		• Evaluación del informe final		• Facultad	
				• Datos almacenados al Sistema		• DRSU, Facultad	

11) Nro.	12) Código de la actividad	13) Nombre de la actividad	14) Descripción	15) Nombre del puesto ejecutor	16) Número correlativo del puesto	17) Órgano y Unidad Orgánica ejecutora	18) Registro de ejecución	19) Tiempo
1	PM.3.3.2.1	Identificar eje de Responsabilidad Social y sus líneas de acción.	El equipo que desarrolla el proyecto identifica cuáles son los ejes de responsabilidad social: 1. Extensión cultural, 2. Proyección social, 3. Medio ambiente; así mismo se identifica las líneas de acuerdo al eje seleccionado.	• Docente		• Docente o Director de DRSU		480
2	PM.3.3.2.2	Elaborar el proyecto de RSU.	Redactara el proyecto de Responsabilidad social universitaria teniendo en cuenta la justificación del proyecto, las metas, hitos e indicadores, etc. ¿Proyecto Institucional? SI: Ir a la actividad 15. NO: Ir a la actividad 3.	• Docente		• Docente o Director de DRSU	• Proyecto de responsabilidad social	2400
3	PM.3.3.2.3	Presentar proyecto al Dir. RSU Facultad.	El docente presenta al director (o encargado) de RSU en la facultad el plan proyecto a desarrollarse.	• Docente		• Docente o Director de DRSU		48
4	PM.3.3.2.4	Revisar proyecto	Evaluar si el proyecto cumple con los requisitos y es viable. ¿El proyecto presenta observaciones? SI: Ir a la actividad 5. NO: Ir a la actividad 6.	• Docente		• Director de DRSU o Facultad		480
5	PM.3.3.2.5	Levantar Observaciones	El docente levanta las observaciones en el plazo indicado por el evaluador.	• Docente		Facultad, Unidad de Responsabilidad Social		480



11) Nro.	12) Código de la actividad	13) Nombre de la actividad	14) Descripción	15) Nombre del puesto ejecutor	16) Número correlativo del puesto	17) Órgano y Unidad Orgánica ejecutora	18) Registro de ejecución	19) Tiempo
6	PM.3.3.2.6	Derivar el Informe Final a Decanatura para su aprobación en Consejo de Facultad	Solicitar la emisión del documento pertinente que acredite su aprobación.	• Consejo de facultad		Facultad, Unidad de Responsabilidad Social		25
7	PM.3.3.2.7	Registrar proyecto a la base de datos	El encargado de RSU en la facultad registra el inicio del proyecto en el software	• Director de RSU - facultad		Facultad y Unidad de Responsabilidad Social		5
8	PM.3.3.2.8	Ejecutar el proyecto.	El Docente inicia a desarrollar el proyecto de RSU y elabora un informe del mismo, conjuntamente docentes y estudiantes.	• Docente / Director de RSU		Facultad, Unidad de Responsabilidad Social		4800
9	PM.3.3.2.9	Presentar el informe final al Dir. RSU Facultad.	Luego de culminar el proyecto satisfactoriamente presenta el informe para su evaluación.	• Dir. RSU		DRSU y Jefatura de RSU		45
10	PM.3.3.2.10	Revisar informe final	Evaluar el informe final <b>¿El proyecto presenta observaciones?</b> SI: Ir a la actividad 10. NO: Ir a la actividad 11.	• Dir. RSU Facultad		Facultad y Unidad de Responsabilidad Social		35
11	PM.3.3.2.11	Levantar Observaciones.	El docente levanta las observaciones en el plazo indicado por el evaluador.	Docente		Facultad y Unidad de Responsabilidad Social		45
12	PM.3.3.2.12	Derivar el Informe Final a Decanatura para su aprobación en CF	El encargado de RSU en la facultad registra la culminación del proyecto y dar a conocer en CF.	Dir. RSU Facultad		Facultad y Unidad de Responsabilidad Social		5
13	PM.3.3.2.13	Enviar lista de Proyectos RSU al DRSU	El Consejo de Facultad envía a la DRSU todos los proyectos culminados en la Facultad.	Consejo de Facultad		Consejo de Facultad	• Lista de proyectos	480
14	PM.3.3.2.14	Registrar proyectos culminados a la base de datos	El Director de RSU registra los proyectos culminados en la Base de Datos. <b>FIN PROCEDIMIENTO DE PROYECTOS DE RSU DE FACULTAD</b>	Dir. RSU Facultad		Facultad y Unidad de Responsabilidad Social	• Registro de proyectos en la base de datos	5
15	PM.3.3.2.15	Remitir Proyecto al Vicerrector Académico para su aprobación en el CU	En CU se evalúa la emisión de resoluciones para los proyectos culminados satisfactoriamente.	Director de la RSU		Dirección de Responsabilidad Social Universitaria		45
16	PM.3.3.2.16	Invitar a las Facultades y Aliados	Involucrar a los grupos de interés en el desarrollo de los proyectos.	Director de la RSU		Dirección de Responsabilidad Social Universitaria		960
17	PM.3.3.2.17	Ejecutar el proyecto	Iniciar el desarrollo del proyecto, conjuntamente con docentes y estudiantes.	Director de la RSU		Dirección de Responsabilidad Social Universitaria		4800
18	PM.3.3.2.18	Remitir el Informe Final al Vicerrector Académico para su aprobación en el Consejo Universitario	En Consejo Universitario se evalúa la emisión de resoluciones para los proyectos culminados satisfactoriamente.	Director de la RSU		Dirección de Responsabilidad Social Universitaria		25
19	PM.3.3.2.19	Registrar proyectos culminados a la base de datos	El personal encargado será el responsable de registrar los proyectos culminados satisfactoriamente a la base de datos.	Director de la RSU		Dirección de Responsabilidad Social Universitaria		5
TOTAL								15168
TOTAL, DE DÍAS APROXIMADOS								32

b. Diagrama de Flujo de Nivel 2

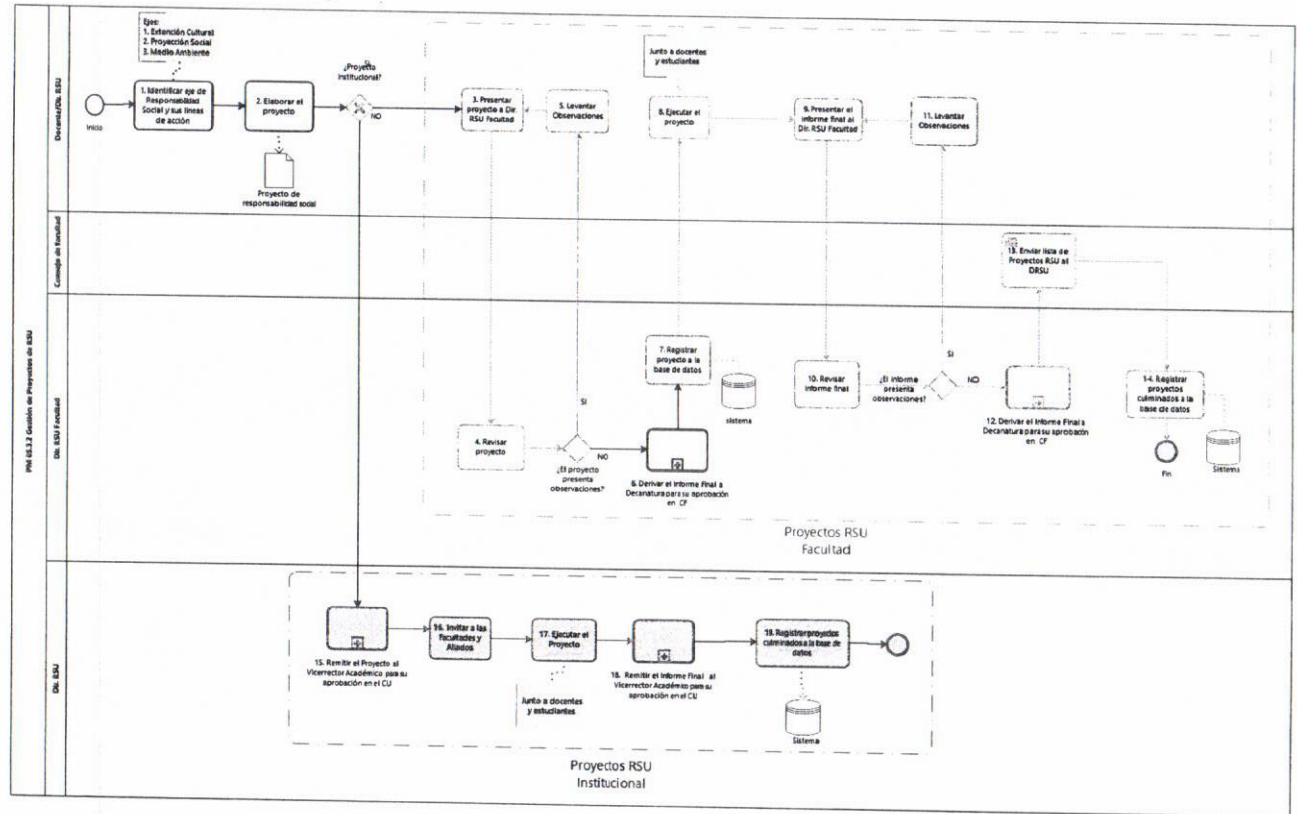

## 8.4. PROCESO: Difusión de la Responsabilidad Social Universitaria

### a. Ficha Técnica de Nivel 1



#### FICHA DE PROCEDIMIENTO

1) Nombre	Difusión de la Responsabilidad Social Universitaria
2) Objetivo	Difundir los eventos, actividades entre otras acciones que se realiza entorno al desarrollo de responsabilidad social en la UNHEVAL, así mismo difundir los resultados (e impactos) de la Responsabilidad Social Universitaria a través de los diversos medios que disponga la UNHEVAL.
3) Alcance	Desde la elaboración de un plan de comunicación hasta la elaboración de un plan de mejora.
4) Proceso	Responsabilidad Social
5) Código	PM.3.4
6) Version	0.2

7) Proveedores	8) Entradas / Insumos	9) Salidas	10) Usuarios /Clientes
• PM.3.1. Organización y Planificación de la Responsabilidad Social Universitaria	• Plan de trabajo de la Dirección de Responsabilidad Social Universitaria	• Solicitud de diseño de medio publicitario	• PA9.1.5. Diseño e impresión de publicaciones gráficas
• PA9.1.5. Diseño e impresión de publicaciones gráficas	• Diseño de publicidad	• Información de evento o actividad	• PE3.3. Gestión de Imagen Institucional

11) Nro	12) Código de la actividad	13) Nombre de la actividad	14) Descripción	15) Nombre del puesto ejecutor	16) Número correlativo del puesto	17) Organo y Unidad Orgánica ejecutora	18) Registro de ejecución	19) Tiempo
1	PM.3.4.1	Solicitar elaboración de diseño de medio publicitario	La secretaria redacta el proveído solicitando la elaboración del diseño de medios publicitarios, según el evento a desarrollar, ya seas banners, afiches entre otros que se requiera para la difusión.	• Director de la DRSU		• Director de la DRSU • Jefe de la Unidad de extensión Cultural • Jefe de la Unidad de Proyección social	• Oficio solicitando la elaboración de medios publicitarios	480
2	PM.3.4.2	Revisar diseño de publicidad	El encargado del evento revisa que el medio publicitario cuente con todo lo requerido, por el área. ¿El diseño es correcto? Si: Indicar observaciones regrese a la actividad N°1 No: Continúa con la actividad N°3	• Personal encargado		• Director de la DRSU • Jefe de la Unidad de extensión Cultural • Jefe de la Unidad de Proyección social		480
3	PM.3.4.3	Solicitar mediante oficio la difusión del evento, actividad, etc.	La secretaria redacta el oficio para solicitar la difusión de la información mediante los medios de comunicación que posee la UNHEVAL, una vez correcto el director lo firma y solicita se derive al área correspondiente. Esperar la publicación de los proyectos.	• Dir. RSU Facultad • Secretaria		• Director de la DRSU • Jefe de la Unidad de extensión Cultural • Jefe de la Unidad de Proyección social	• Información del evento o actividad ANEXADO: la publicidad.	480
4	PM.3.4.4	Solicitar la publicación de los resultados de la RSU en el proceso de enseñanza - aprendizaje	La secretaria redacta un oficio solicitando la publicación de los proyectos de responsabilidad social que han sido previamente seleccionados mediante criterios que establezca la dirección, para ser publicados en revistas y medios digitales. Esperar hasta que se publiquen los proyectos	• Docente		• Facultades • Dirección de Responsabilidad Social	• Oficio solicitando la publicación de los proyectos de responsabilidad social	480
5	PM.3.4.5	Obtener el porcentaje total de proyectos que fueron difundidos	El encargado evaluará el Número de proyectos difundidos/ Número total de proyectos que ejecuto la dirección de Responsabilidad Social Universitaria, la evaluación se realizará en un periodo semestral.	• Personal encargado		• Director de la DRSU • Jefe de la Unidad de extensión Cultural • Jefe de la Unidad de Proyección social	• Informe de Porcentaje de proyectos de RSU difundidos	2400
TOTAL								4320
TOTAL, DE DÍAS APROXIMADOS								5

b. Diagrama de Flujo de Nivel 2

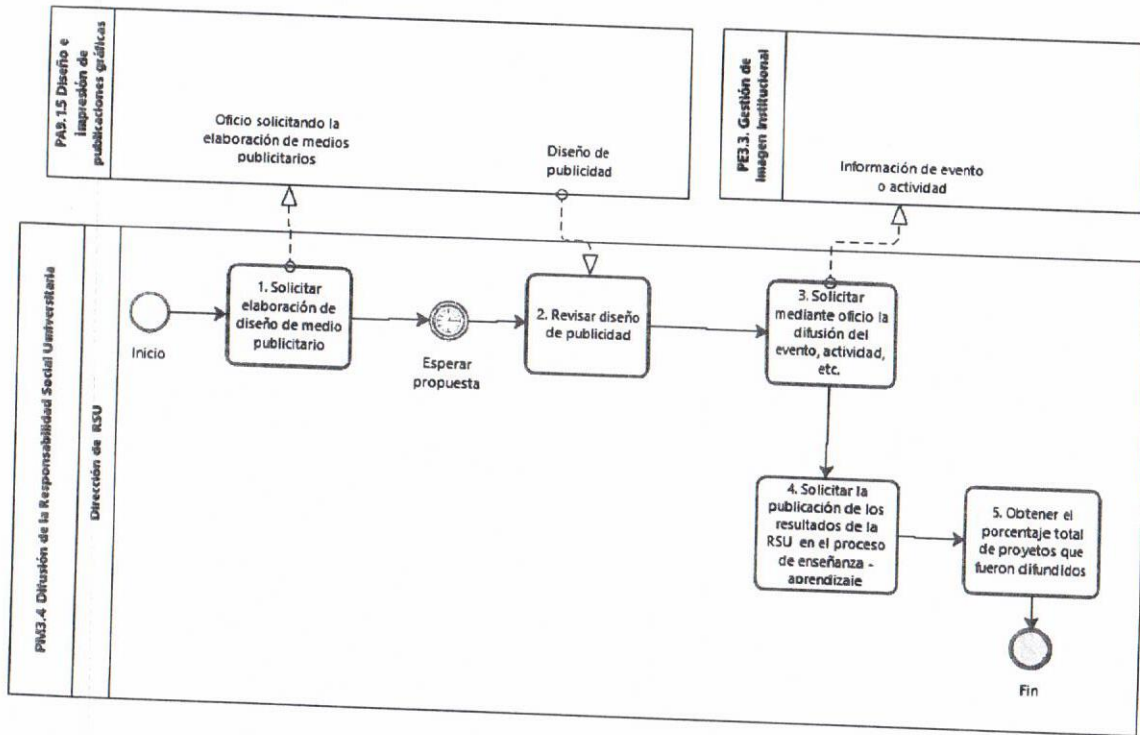

## 9. Ficha de Indicadores

### 9.1. Ficha de Indicador FI-PM3-1

FICHA DEL INDICADOR		CÓDIGO DEL INDICADOR:	PM3-1
		VERSIÓN	0.1
NOMBRE DEL INDICADOR:	Porcentaje de cumplimiento de actividades del Plan Trabajo		
NOMBRE DEL PROCESO	Organización y Planificación de la Responsabilidad Social Universitaria.		
OBJETIVO DEL INDICADOR:	Medir el porcentaje de cumplimiento de las actividades propuestas en el Plan de Trabajo.		
<b>TIPO DE INDICADOR:</b>			
Eficiencia	Eficacia	X	Efectividad
			UNIDAD: %
RESPONSABLE DE LA MEDICIÓN:	Dirección de Responsabilidad Social Universitaria		
FORMULA/CÁLCULO:	= (número de actividades ejecutadas/número de actividades programadas) x 100		
FUENTE DE INFORMACIÓN:	<ul style="list-style-type: none"> <li>• Documentos que proporcionan evidencia objetiva de la realización de actividades o controles críticos.</li> <li>• Plan de trabajo</li> </ul>		
PERIODICIDAD DE MEDICIÓN:	Semestral	META:	80%
<b>RANGO DE GESTIÓN:</b>			
Deficiente:	30%	Regular:	65%
Aceptable:	80%	Óptimo:	100%
PROMEDIO ALCANZADO:			
DESCRIPCIÓN DE COMPONENTES DE LA FÓRMULA	<ul style="list-style-type: none"> <li>• Número de actividades programadas en el Plan de Trabajo de la DRSU: Actividades, proyectos, eventos, etc. Institucionales viables que se desarrollarán en el año vigente.</li> <li>• Número de actividades ejecutadas: Todas las actividades, proyectos, eventos, etc., propuestos en el Plan de Trabajo ejecutados.</li> </ul>		
ANÁLISIS DEL RESULTADO:			
CONSIDERACIONES:			

### 9.2. Ficha de Indicador FI-PM3-2

FICHA DEL INDICADOR		CÓDIGO DEL INDICADOR:	PM3-2
		VERSIÓN	0.1
NOMBRE DEL INDICADOR:	Eficacia del fomento y promoción de la RSU (estudiantes, docentes y personal administrativo)		
NOMBRE DEL PROCESO	Fomento y Promoción de la Responsabilidad Social Universitaria		
OBJETIVO DEL INDICADOR:	Conocer el porcentaje de la población objetivo que conoce sobre las actividades de Responsabilidad Social		
<b>TIPO DE INDICADOR:</b>			
Eficiencia	Eficacia	X	Efectividad
			UNIDAD: %
RESPONSABLE DE LA MEDICIÓN:	Dirección de Responsabilidad Social Universitaria		
FORMULA/CÁLCULO:	= [(Número total de participantes/ Número total de población objetivo)*100]		
FUENTE DE INFORMACIÓN:	<ul style="list-style-type: none"> <li>• Registro de participación de estudiantes, docentes y personal administrativo</li> </ul>		
PERIODICIDAD DE MEDICIÓN:	Semestral	META:	80%
<b>RANGO DE GESTIÓN:</b>			
Deficiente:	30%	Regular:	65%
Aceptable:	80%	Óptimo:	100%
PROMEDIO ALCANZADO:			
DESCRIPCIÓN DE COMPONENTES DE LA FÓRMULA	<ul style="list-style-type: none"> <li>• Número total de participantes: Estudiantes, docentes y personal administrativo que asisten al evento, actividad, etc., programado.</li> <li>• Número total de población objetivo: Total de estudiantes, docentes o personal administrativo para quienes está siendo dirigido el evento, actividad, etc.</li> </ul>		
ANÁLISIS DEL RESULTADO:			
CONSIDERACIONES:			

### 9.3. Ficha de Indicador FI-PM3-3

FICHA DEL INDICADOR		CÓDIGO DEL INDICADOR:	PM3 - 3
		VERSIÓN	0.1
NOMBRE DEL INDICADOR:	Porcentaje de cursos que involucran actividades de RS planteados por carrera profesional		
NOMBRE DEL PROCESO	RSU en la Formación Académica		
OBJETIVO DEL INDICADOR:	Conocer el número de actividades orientadas al desarrollo de Responsabilidad Social Universitaria por carrera profesional		
<b>TIPO DE INDICADOR:</b>			
Eficiencia	X	Eficacia	Efectividad
RESPONSABLE DE LA MEDICIÓN:	Dirección de Responsabilidad Social Universitaria		UNIDAD: Unidad
FORMULA/CÁLCULO:	Promedio (número de cursos que involucran actividades de responsabilidad social / total de curso por carrera profesional) *100		
FUENTE DE INFORMACIÓN:	• sílabos alineados a la RSU en las Facultades		
PERIODICIDAD DE MEDICIÓN:	Semestral	META:	80%
<b>RANGO DE GESTIÓN:</b>			
Deficiente:	30%	Regular:	65%
Aceptable:	80%	Óptimo:	100%
PROMEDIO ALCANZADO:			
DESCRIPCIÓN DE COMPONENTES DE LA FÓRMULA	• Número de cursos que involucran actividades de responsabilidad social: cursos que involucran actividades de responsabilidad social en su desarrollo.		
ANÁLISIS DEL RESULTADO:			
CONSIDERACIONES:			

### 9.4. Ficha de Indicador FI-PM3-4

FICHA DEL INDICADOR		CÓDIGO DEL INDICADOR:	PM3 - 4
		VERSIÓN	0.1
NOMBRE DEL INDICADOR:	Porcentaje de proyectos de RSU difundidos		
NOMBRE DEL PROCESO	Difusión de la Responsabilidad Social Universitaria		
OBJETIVO DEL INDICADOR:	Obtener el porcentaje total de proyectos que fueron difundidos		
<b>TIPO DE INDICADOR:</b>			
Eficiencia		Eficacia	x
RESPONSABLE DE LA MEDICIÓN:	Dirección de Responsabilidad Social Universitaria		UNIDAD: %
FORMULA/CÁLCULO:	= [(Número de proyectos difundidos/ Número total de proyectos que ejecuto la DRSU)*100]		
FUENTE DE INFORMACIÓN:	• Lista de proyectos de RSU que serán publicados		
PERIODICIDAD DE MEDICIÓN:	Anual	META:	100%
<b>RANGO DE GESTIÓN:</b>			
Deficiente:	50%	Regular:	85%
Aceptable:	80%	Óptimo:	100%
PROMEDIO ALCANZADO:			
DESCRIPCIÓN DE COMPONENTES DE LA FÓRMULA	• Número de proyectos difundidos: proyectos que se dieron a conocer mediante medios de difusión ya sea radio, televisión, redes sociales, etc.		
ANÁLISIS DEL RESULTADO:			
CONSIDERACIONES:			

9.5. Ficha de Indicador FI-PM3-5

FICHA DEL INDICADOR		CÓDIGO DEL INDICADOR:	PM3 - 5
		VERSIÓN	0.1
NOMBRE DEL INDICADOR:	Porcentaje de proyectos sostenibles		
NOMBRE DEL PROCESO:	Gestión de proyectos		
OBJETIVO DEL INDICADOR:	Conocer el porcentaje de proyectos sostenibles en el tiempo		
<b>TIPO DE INDICADOR:</b>			
Eficiencia	X	Eficacia	Efectividad
RESPONSABLE DE LA MEDICIÓN:	Dirección de Responsabilidad Social Universitaria		UNIDAD: %
FORMULA/CÁLCULO:	= [(número de proyectos sostenibles en el tiempo/total de proyectos ejecutados en la DRSU) x 100]		
FUENTE DE INFORMACIÓN:	• Formato de control y monitoreo de proyectos		
PERIODICIDAD DE MEDICIÓN:	Anual	META:	85%
<b>RANGO DE GESTIÓN:</b>			
Deficiente:	30%	Regular:	65%
Aceptable:	80%	Óptimo:	100%
PROMEDIO ALCANZADO:			
DESCRIPCIÓN DE COMPONENTES DE LA FÓRMULA	• Número de proyectos sostenibles en el tiempo: proyectos que una vez ejecutado han podido tener continuidad en el tiempo.		
ANÁLISIS DEL RESULTADO:			
CONSIDERACIONES:			

9.6. Ficha de Indicador FI-PM3-6

FICHA DEL INDICADOR		CÓDIGO DEL INDICADOR:	PM3 - 6
		VERSIÓN	0.1
NOMBRE DEL INDICADOR:	Porcentaje de proyectos de Responsabilidad Social ejecutados por facultad		
NOMBRE DEL PROCESO:	Gestión de proyectos		
OBJETIVO DEL INDICADOR:	Medir la ejecución de proyectos de Responsabilidad Social por facultad		
<b>TIPO DE INDICADOR:</b>			
Eficiencia	X	Eficacia	Efectividad
RESPONSABLE DE LA MEDICIÓN:	Dirección de Responsabilidad Social Universitaria		UNIDAD: %
FORMULA/CÁLCULO:	= [(número de proyectos ejecutados por facultad/total de proyectos ejecutados en la DRSU) x 100]		
FUENTE DE INFORMACIÓN:	• Formato de control y monitoreo de proyectos		
PERIODICIDAD DE MEDICIÓN:	Anual	META:	85%
<b>RANGO DE GESTIÓN:</b>			
Deficiente:	50%	Regular:	75%
Aceptable:	80%	Óptimo:	85%
PROMEDIO ALCANZADO:			
DESCRIPCIÓN DE COMPONENTES DE LA FÓRMULA	• Número de proyectos ejecutados por facultad: total de proyectos de responsabilidad social ejecutados por facultad		
ANÁLISIS DEL RESULTADO:			
CONSIDERACIONES:			